

Junta de Expansão Flangeada ANSI 150Lbs Sinoxtec

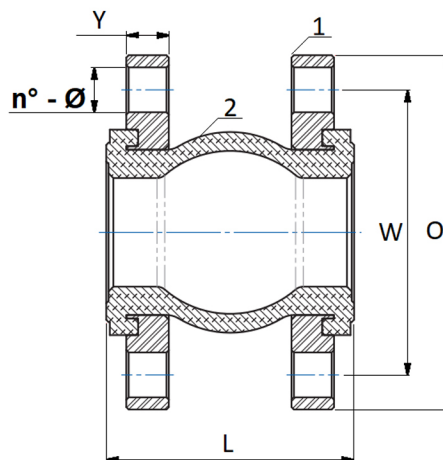

Dimensões (mm)

Pol.	DN	L	W	O	n° - Ø	Y	Peso	Ref.
2"	50	105	120,7	150	4 - 19	18	5,3	21943
2.1/2"	65	115	139,7	180	4 - 19	18	5,6	21944
3"	80	135	152,4	190	4 - 19	20	6,5	21945
4"	100	135	190,5	230	8 - 19	22	8,6	21947
5"	125	170	215,9	255	8 - 22	22	11,5	21948
6"	150	180	241,3	280	8 - 22	25	13	21949
8"	200	195	298,5	345	8 - 22	25	21	21950
10"	250	240	362	405	12 - 25	25	37	21951

Informações técnicas

Corpo em EPDM (borracha flexível)
Extremidades com flange ANSI 150Lbs B16.5
Temp. de trabalho até 80°C
Pressão máx. de trabalho: 150Lbs

Materiais

N°	Nome	Quantidade
1	Flange ANSI 150Lbs B16.5	2
2	Corpo EPDM	1

Pol.	Desalinhamento Axial		Desalinhamento Lateral (mm)	Ângulo de Deflexão (°)
	Tração (mm)	Compressão (mm)		
2"	7	10	10	15
2.1/2"	7	13	11	15
3"	8	15	12	15
4"	10	19	13	15
5"	12	19	14	15
6"	12	20	22	15
8"	16	25	22	15
10"	16	25	22	15

Notas:

*A empresa reserva-se o direito de efetuar alterações sem aviso prévio.

*As medidas podem sofrer variações dependendo do lote do material.